

Shark®

S3974Jシリーズ

取扱説明書



安全に関する重要注意事項

家庭用としてのみご使用ください

⚠警告: シーリング加工されていない木材や、コーティングの施されていないセラミック材の床面には使用しないでください。ワックス加工の施された床面や一部のワックス加工なしの床面では、熱と蒸気により光沢が失われる可能性があります。全体的に清掃を始める前に、床面の個別エリアで試すことをお勧めします。また、床材メーカーの使用マニュアルや注意事項を確認することもお勧めします。

使用用途

この製品は高温耐性のある硬質床面を清掃することを目的としてデザインされています。

シャークスチームモップをご使用の際は、必ず以下を含む基本的な安全注意事項に従ってください。

シャークスチームモップをご使用前にすべての取扱説明をご一読ください。

⚠警告

⚠高温蒸気： やけどに注意

スチームモップから出る蒸気は大変高温になるため、火傷をする恐れがあります。

スチームモップをご使用の際は取り扱いにご注意ください。

スチームモップはお子様の手が届かないところに置いてください。

電源プラグ:

感電の危険性を低減するため、本スチームモップの電源プラグは片方のブレードがもう一方よりも幅広い形状になっています。安全機能として、このプラグは一方向でしか電源コンセントに差し込めません。プラグがコンセントに完全に差し込まれない場合は、プラグの向きを逆にしてください。それでも差し込まれない場合は、ただちに使用を中止し、シャークカスタマーサポートまでご連絡ください。プラグをコンセントに無理やり押し込んだり、改造したりしないでください。本製品への延長コードの使用はお控えください。

⚠警告:

火災のリスクを軽減するため、以下に従ってください。

1. 使用中は、決してスチームモップを横向きに倒したり、人やペット、植物の方向に蒸気を向けしないでください。
2. 本製品を、「使用用途」に記載されている用途以外の目的で使用しないでください。
3. 室内暖房として使用しないでください。
4. 屋外で使用しないでください。
5. スチームモップを電源に接続した状態で放置しないでください。お手入れ前および使用していないときは、必ず電源コードをコンセントから抜いてください。
6. お子様にはスチームモップを使用させないでください。お子様やペット、植物の近くでご使用の場合は、充分にご注意ください。
7. 取扱説明書に記載されている方法以外のご使用はお控えください。

8. メーカーが推奨するアクセサリ以外のご使用はお控えください。
9. 破損したコードやプラグは使用しないでください。スチームモップが正常に動作しない、落とした、破損した、屋外に放置した、または水に浸かった場合は、ただちに使用を中止し、シャークカスタマーサポートまでご連絡ください。誤った再組み立てや修理を行うと、スチームモップ使用時に感電や怪我を引き起こす危険性があります。
10. 感電の危険性を避けるため、スチームモップを水などの液体に浸さないでください。
11. 濡れた手でプラグやスチームモップを取り扱ったり、裸足で稼働したりしないでください。
12. コードを引っ張る、コードをつかんで本体を持ち運ぶ、コードを取っ手として使う、コードを挟んでドアを閉める、尖ったエッジや角に巻きつけて引っ張るなどしないでください。スチームモップ本体がコードの上に乗った状態で稼働させないでください。電源コードを高温の表面に近づけないでください。
13. 電源コードを引っ張ってコンセントから抜かないでください。コンセントから抜く際には、電源コードではなく、電源プラグをつかんでください。
14. スチームノズルの開口部に物を入れないでください。スチームノズルが詰まっている場合は、使用を中止してください。
15. スチームモップの下に、手や足を入れないでください。大変高温です。
16. 平らで水平な面以外で使用しないでください。壁やカウンター、窓には使用しないでください。
17. 革製品、ワックス加工された家具、合成繊維、ピロード、その他蒸気に弱いデリケートな素材には使用しないでください。
18. スチームモップで使用する水には、洗浄液や、酢、香料、オイル、その他の化学薬品を入れないでください。スチームモップの故障や、使用時の危険につながる恐れがあります。硬水地域にお住まいの場合、スチームモップには蒸留水を使用することをお勧めします。
19. 床面の損傷を引き起こす可能性があるため、使用中または保管中、いかなる期間においても専用パッドを同じ箇所に放置しないでください。
20. 専用パッドの取り外しは、スチームモップをコンセントから抜き、冷ましてから行なってください。
21. スチームモップ本体外部をお手入れする際は、電源コードをコンセントから抜いてから乾いた布または濡らせた布で汚れを拭き取ってください。スチームモップに水をかけたり、アルコール、ベンゼンや塗料用シンナーなどで拭かないでください。
22. スチームモップを使用して階段を清掃する際は、細心の注意を払ってください。
23. 専用パッドを取り付けていない状態でスチームモップを使用しないでください。
24. 明るい場所で作業をしてください。
25. スチームモップは屋内の、涼しく乾いた場所に保管してください。
26. 回路の過負荷を防ぐため、同じコンセントにスチームモップと他の家電製品を接続して使用することはお控えください。
27. やけど防止のため、専用ヘッド、アクセサリ、専用パッドを取り外したり取り替えを行う前には、必ずスチームモップをコンセントから外して冷ましてください。

この取扱説明書は保管してください

シャークスチームモップをお買い上げいただき、ありがとうございます。

この取扱説明書は、シャークスチームモップについて十分にご理解いただくためのものです。取扱説明書をよくお読みいただき、大切に保管してください。

本モデルの同梱物一覧は、箱の上面に記載されています。

シャークスチームモップに関するお問い合わせは、シャークカスタマーサポート ☎0120-522-552 までご連絡ください。

仕様:

電圧: 100V、50-60Hz

消費電力: 1200W

タンク容量: 380 ml

専用パッドの推奨取り替え期間:

3ヶ月毎

最大のクリーニング効果を得るために:

「スチームモップのお手入れ」をご確認ください。モップで清掃する前に、掃除機またはほうきをご使用ください。

目次

**シャークスチーム
モップをお買い上げ
いただき、ありがとう
ございます。**

はじめに	5
スチームモップの組み立て	6
スチームモップの使用	7
インテリジェントスチームコントロール	8
床以外のクリーニング	9
衣類用スチーマーの使用	10
付属ホースと小型床上ポケットツールの使用	11
スチームモップのお手入れ	12
アクセサリ	13
トラブルシューティング	14
よくあるご質問	15
保証書	16

はじめに

スチームモップを組み立てる際に、給水タンク内または周辺に少量の水が入っている可能性があります。これは弊社が製品の出荷前に万全を期して実施したテストによるものです。テストを行うことにより、高品質なシャークスチームモップをお客様にご提供しています。

各部の名称

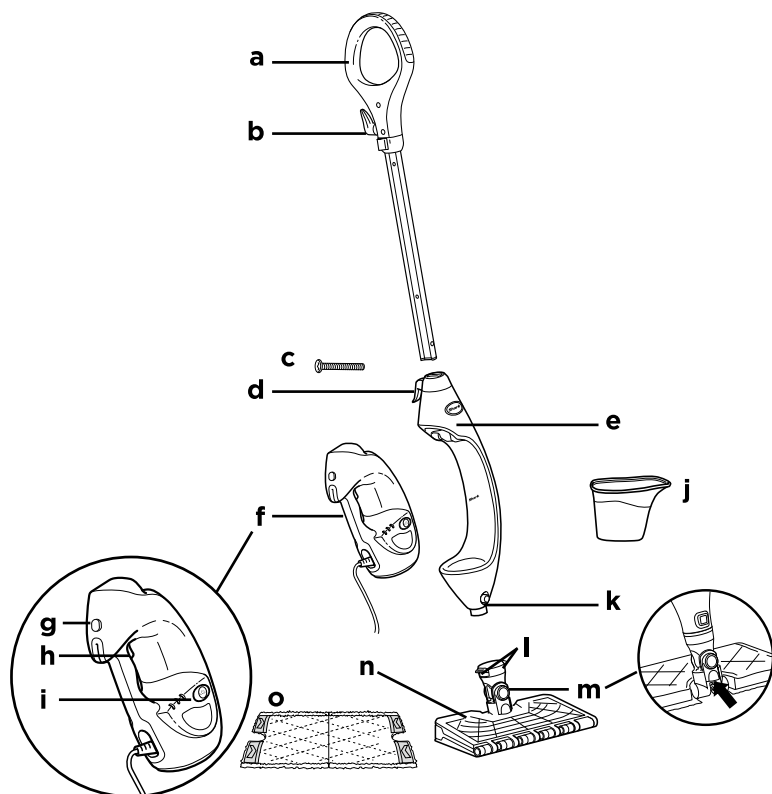

- | | |
|-----------------------------|-----------------------|
| a スチームモップハンドル | i スチーム操作パネル |
| b コードホルダー（上部） | j 注水容器 |
| c ネジ 6mm×54mm (1本) * | k 専用ヘッドリリースボタン |
| d コードホルダー（下部） | l 専用パッドリリースボタン |
| e スチームモップ本体 | m スチームプラスターノズル |
| f ハンディスチーマー（取り外し式） | n 専用ヘッド |
| g ハンディスチーマーリリースボタン | o 専用パッド |
| h スチームトリガー | |

*プラス型またはマイナス型のスクレュードライバーに対応しています。
スクレュードライバーは同梱されていません。

スチームモップの組み立て

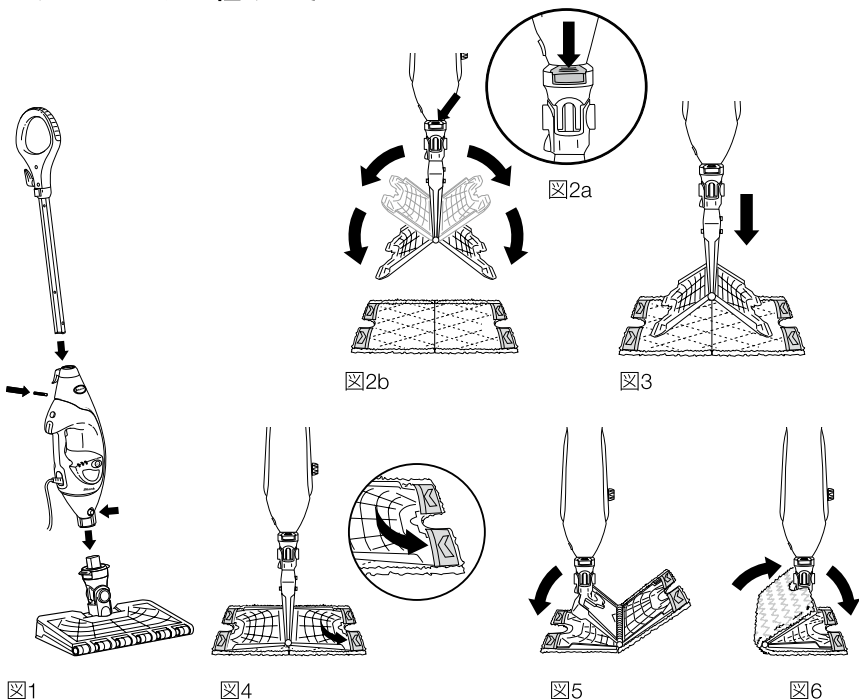

△ 警告:使用していないときは、必ずスチームモップを電源コンセントから抜いてください。スチームモップが電源コンセントに接続されているときは、絶対にスチームモップの給水や、専用ヘッドの取り付けを行わないでください。スチームモップへの給水、または専用ヘッドのつけ外しを行う前に、スチームモップをコンセントから抜いてください。スチームモップの寿命を延ばすため、蒸留水の使用をお勧めします。タンクには水以外を入れないでください。化学薬品や（酢を含む）洗浄液は、スチームモップ損傷の原因となる可能性があり、お客様とご家族の危険につながる恐れがあります。

スチームモップの組み立て

- 1 モップハンドルをモップ本体に差し込み、ネジで留めます（スクリュードライバーは同梱されていません）（図1）。
- 2 専用ヘッドをスチームモップ本体に差し込みます。カチッと音がするまでしっかりと挿入します（図1）。専用ヘッドを取り外すときは、前面のヘッド接続部にある専用ヘッドリリースボタンを押しながら（図1）引き抜きます。

- 3 専用パッドを取り付けます。ポケット面を上にして専用パッドを床に広げ、その中央に専用ヘッドを配置します。スチームモップの首にある専用パッドリリースボタンを下に押しと（図2a）、専用ヘッドの両面が開くので（図2b）、専用ヘッドの四隅のタブを専用パッドの四隅のポケットに差し込みます（図3および図4）。床に置いたパッドに専用ヘッドの片面をゆっくりと押し付けると、カチッと音がして専用パッドが装着されます（図5）。反対面にも同じ操作を繰り返します（図6）。

- 4 給水タンクのキャップを開け（図7）、タンクを水で満たし、キャップを戻して閉めます。注水容器を使用してタンク内に水を注ぎ込みます（図8）。水を入れすぎないようにしてください。給水タンクにキャップを元どおり取り付けます。

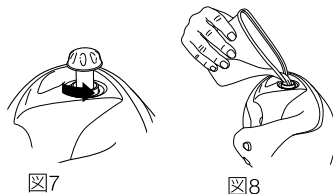

スチームモップの使用

重要: 使用前に専用パッドを取り付けていない状態、および給水タンクに給水していない状態で、スチームモップを使用しないでください。初めてスチームモップを使用する際には、スチームが始まるまで通常の30秒よりも長くかかる場合があります。

重要: シーリング加工されていない木材や、コーティングの施されていないセラミック材の床面には使用しないでください。ワックス加工の施された床面や一部のワックス加工なしの床面では、熱と蒸気により光沢が失われる可能性があります。全体的に清掃を始める前に、床面の個別エリアで試すことをお勧めします。また、床材メーカーの使用マニュアルや注意事項を確認してください。



図9

図10

図11b

注記: スチームモップの寿命を延ばすため、蒸留水の使用をお勧めします。

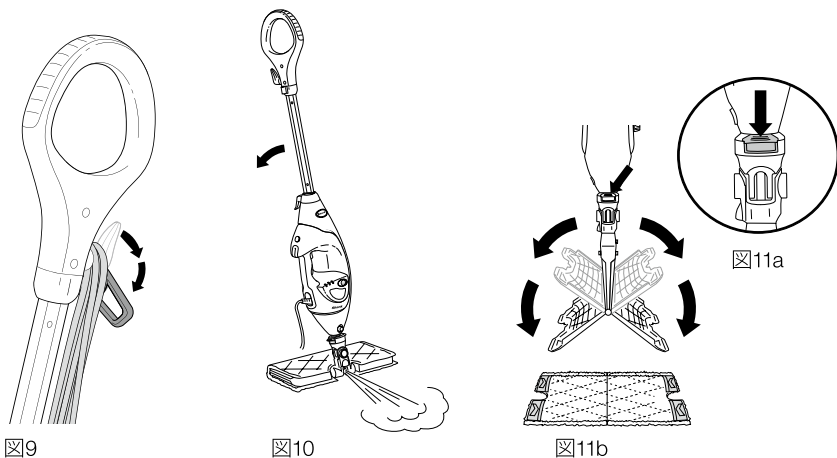
注記: スチームモップで清掃を行う前に、床にほうきまたは掃除機をかけてください。

- 1 コードホルダー（上部）をひねって、電源コードを取り外してから(図9)、電源コードをコンセントに差し込みます。
- 2 電源コードをコンセントに差し込むと、待機モードになり、スチームコントロールボタンの下にある「弱・強」ランプが両方点滅します。
- 3 スチームモードを選択します。スチームコントロールボタンを1回押すと弱モード（青いランプが1つ点灯）、2回押すと強モード（青いランプが2つ点灯）、3回押すと待機モード（青いランプが3つ点滅）になります。
- 4 前後にモップを動かし床を清掃します。
- 5 頑固な汚れを落とすときは、スチームブラスター機能を使用します。専用ヘッドをモップ本体の背面側に裏返してから、モップハンドルを下方向に傾けてください。汚れに対して集中的にスチームが噴射されます(図10)。

注意: スチームブラスターモードを使用する際は、連続して一箇所に噴射しないでください。

注意: 長時間にわたって同じ箇所を掃除しないでください。

6 スチームブラスター機能でのスチームの噴射を停止するには、モップのハンドルを持ち上げます。専用ヘッドを裏返して元の位置に戻して、通常の清掃を続けてください。

7 モップがけが終わったら、スチームコントロールボタンを押します。待機モードに切り替わり、ランプが青色に点滅するのを確認してから、電源コードをコンセントから抜きます。

8 専用パッドを取り外します。ハンドルを挿んでモップを真っ直ぐに持ち上げ、専用ヘッドが地面に向かって垂直になった状態にします。専用パッドリリースボタンを押すと(図11a)、専用ヘッドの両面が開いて専用パッドが外れます(図11b)。



9 専用パッドを取り外したら、カチッと音がするまで専用ヘッドの片面を床にゆっくりと押し付けて専用ヘッドを閉じます。反対側にも同じ操作を繰り返します。

10 給水タンクが空になるとスチームモップはスチームの生成を停止します。スチームモップをコンセントから抜き、6ページの説明に従って給水タンクに給水します。

注記: 専用ヘッドを付け替える前に、2~3分間おいてスチームモップを冷ましてください。床材を問わず、濡れた／湿った状態の専用パッドを長時間床に放置しないでください。

インテリジェントスチームコントロール

シャークスチームモップは独自のインテリジェントスチームコントロールによる3種の設定を採用しており、お客様の用途に合ったスチーム量に調節していただくことができます。各設定をどのような場合に使用できるかに関しては、以下をご覧ください。

設定	適している床材の種類	推奨用途
 ツール	ラミネート 堅木材 大理石	デリケートな床面の清掃 軽い清掃、埃の除去 軽い塵の分解・浮かし
 弱	ラミネート 堅木材 大理石	シーリング加工された床面の清掃、広い場所の清掃 日常的な清掃 染み・比較的小さな汚れの除去 頻繁に使用する場所の清掃
 強	堅木材 大理石 タイル 石材	汚れの落ちにくい床面の念入りな清掃 頑固な汚れや染みの清掃 極めて頻繁に使用する場所の清掃 年月を経て蓄積された重度の汚れ 床の除菌*
スチーム ブラスター	より強いスチームの噴射が必要な場合は、弱または強モードでスチームブラスター機能をご使用ください。「スチームモップの使用」のページに記載の取扱説明に従ってください。	

専用ヘッドおよび専用パッド付きのスチームモップを使用した除菌*

- 1 専用ヘッドにきれいな専用パッドを取り付けます。
- 2 スチームモップをコンセントに差し込み、スチームコントロールボタンを押して「強」設定を選択します。
- 3 スチームが出始めるまで30秒間待ちます。
- 4 床面に対して、スチームモップを前後に動かしモップがけを開始します。3分後に、スチームモップを除菌に使用できる状態になります。
- 5 除菌したい場所で、モップを前後に動かします。この動作を少なくとも15回繰り返してください。

* 除菌試験はIntertek Laboratories, Inc. により実施され、微生物試験用の黄色ブドウ球菌を特定量含有する試験溶液を用いた試験タイルを使用。クリーニング前に3分間モップの準備運転を行いました。試験タイル上で15回スチーム加熱とモッピングを行ったところ、試験タイル上で99.9%を超える試験生物の減少が認められました。

床以外のクリーニング

スチームモップの同梱物一覧は、箱の上蓋に記載されています。

スチームモップは、高温・水分耐性のある床面を清掃することを目的として設計されています。シーリング加工されていない木製の床（特に木製のアンティーク家具）や、コーティングの施されていないセラミックタイル、塗装床、ワックス・オイル・ニス・セラック加工された床面には使用しないでください。清掃用アクセサリーの熱・蒸気・摩擦によって、光沢が失われる可能性があります。全体的に清掃を始める前に、床面の個別エリアで試すことを推奨いたします。

また、各表面材質メーカーの使用マニュアルや注意事項を確認することもお勧めします。加工済み木材表面を清掃する場合は、大きく連続したストロークでご使用ください。表面の損傷を防ぐため、スチームを集中噴射したり、清掃用アクセサリーを一箇所に固定しないでください。



図12

- ハンディスチーマーは、ハンディスチーマーリリースボタンを押して本体から取り外します。このとき、誤ってスチームトリガーを押さないようご注意ください(図12)。
- ハンディスチーマーは自動的にツールモードになります。スチームトリガーを引くとスチームを噴射できます。ご使用のアクセサリーと用途に合わせてスチームモードを切り替えてください。
- 付属品がすべて取り付けられた状態で、3～5秒間トリガーを引いてスチームを噴射してください。この操作でスチーム噴射の時間を伸ばし、スチームの操作がしやすくなります。

衣類用スチーマーの使用

スチームモップの同梱物一覧は、箱の上蓋に記載されています。

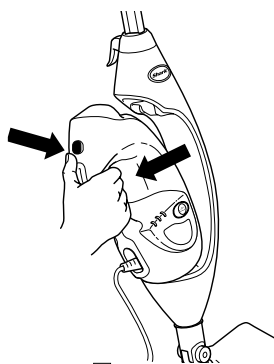
- ⚠ 注意: アクセサリーの取り外しを行う際には、必ずハンディスチーマーがコンセントから抜かれているか、待機モードになっていることを確認してください。スチーム放出後はアクセサリーが大変高温になるため、アクセサリーには触れないようにしてください。
- ⚠ 注意: やけど防止のため、アクセサリーや専用パッドの取り外しや取り替えを行う前に、必ずスチームモップをコンセントから外して冷ましてください。



図15



図16



図17

取り付けと取り外し:

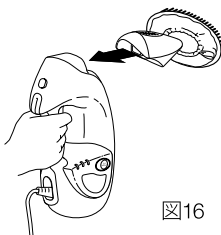
- ボンネットの端の紫色の輪を使用して、ボンネットを衣類用スチーマーのノズルに被せます (図15)。
- 衣類用スチーマーのボンネットの上に、ブラシフレームを取り付けます。
- 組み立てた衣類用スチーマーを、ハンディスチーマーのメインノズルに取り付けます (図16)。
- 衣類用スチーマーを取り外すときは、冷めるまで2~3分間待つてから、ハンディスチーマーリリースボタンを押しながら取り外します。

使用方法:

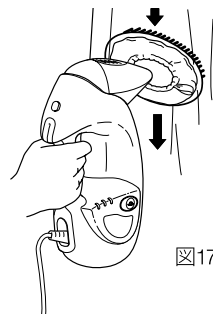
- 衣類用スチーマーは、衣類のシワ取りや室内装飾品のお手入れに使用します。
- ボンネットとブラシフレームを使用することにより、布地・室内装飾品に合わせたスチーム操作が可能です。

クリーニングのヒント:

- 2~5秒間の間隔でスチームトリガーを押して蒸気を噴射しながら、衣類や室内装飾品の上でゆっくりと上下に動かしてください。(図17)
- 必ず、使用対象の布地の耐変色性 (特に赤色および青色) をご確認ください。
 - 温水で湿らせた清潔なタオルで、対象の布地のできるだけ見えにくい狭い範囲をやさしくこすります。
 - 染料がタオルにしみ出した場合は、専門のクリーニングの業者に依頼することをお勧めします。

付属ホースと小型ポケットツールの使用

スチームモップの同梱物一覧は、箱の上蓋に記載されています。

- ⚠ **注意:** アクセサリーの取り外しを行う際には、必ずハンディスチーマーがコンセントから抜かれているか、待機モードになっていることを確認してください。スチーム放出後はアクセサリーが大変高温になるため、アクセサリーには触れないようにしてください。
- ⚠ **注意:** やけど防止のため、アクセサリーや専用パッドの取り外しや取り替えを行う前に、必ずスチームモップをコンセントから外して冷ましてください。



図18



図19

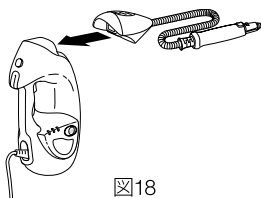

図20

取り付けと取り外し:

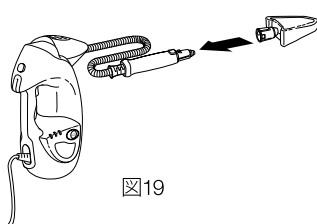
- 付属ホースをハンディスチーマーのメインノズルに装着します。(図18)
- 専用パッドを小型ポケットツールの上に被せ、ぴったり取り付けます。ゴムバンドを締めて留め具をスライドさせて、専用パッドをツールにしっかりと固定します。
- 小型ポケットツールを、付属ホースの先端のスチームノズルに取り付けます。小型ポケットツールの首の部分を実用ノズルの上に被せ、カチッと音がするまでスライドさせます(図19)。
- 専用パッドを装着していない状態で小型ポケットツールを使用しないでください。
- 小型ポケットツール取り外すときは、ツールが冷めるまで2〜3分間待ち、リリースボタンを押しながら小型ポケットツールを本体から引き離します。

使用方法:

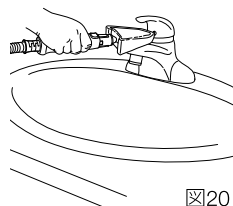
- 小型ポケットツールは、狭い範囲や凹凸のある表面の清掃に使用します。小型ポケットツールの先端の形状は、隅や角の清掃に適しています(図20)。

スチームモップのお手入れ



図22



図21

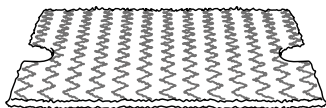

図23

使用後の保管

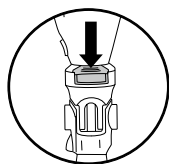
- 3つのランプが点滅するまでスチームコントロールボタンを押して待機モードにします。電源コードをコンセントから抜き、スチームモップを真っ直ぐ立てた状態にして、スチームモップを冷まします。
- 専用パッドを取り外します。ハンドルを掴んでスチームモップを真っ直ぐに持ち上げ、専用ヘッドが床に垂直になった状態にします。モップ本体の背面にある専用パッドリリースボタンを押すと、専用ヘッドの両面が開いて専用パッドが外れます。専用パッドを取り外したら専用ヘッドを閉じます。
- 専用ヘッドがモップ本体に装着されていないときでも専用パッドの取り外しは可能です。専用ヘッドの差し込み口の両側にある第2リリースボタンを押すと専用パッドが外れます(図21)。
- 給水タンクを空にします。スチームモップをシンク側に持ち上げてから、給水タンクのキャップを開け、モップ本体ごとシンクに向かって傾けます。給水タンクの水を流しきったら元どおりキャップを閉めます。

専用パッドのお手入れ方法

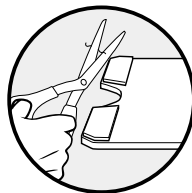
お手入れ

専用パッドを本体から取り外して、液体洗剤を使用して温水で洗濯をしてください。

漂白剤、粉末洗剤または柔軟剤は使用しないでください。専用パッドが傷んだり被膜が残る原因となる可能性があり、専用パッドのクリーニング効果や吸収性の低下につながります。マイクロファイバー繊維の寿命を延ばすため、専用パッドは日の当たらない場所で干すか、低温設定の乾燥機を使用して乾燥してください(図22)。

繊維のほつれが、マイクロファイバーの消耗の目安となります。織り目がほどける原因となるため、ほつれた繊維を引っ張らないでください。ほつれた繊維はハサミで切り取ってください。(図23)。

専用パッドの交換



最大限のクリーニング効果が得られるよう、通常使用の場合3~4ヶ月ごとに新しい専用パッドに交換することをお勧めします。埃の粒子・油分・摩擦・洗濯のくり返しは、その他の繊維と同様、マイクロファイバーの劣化につながる可能性があり、モップを押し引きする際に、より力が必要になる場合があります。

交換用の専用パッドやその他アクセサリをお買い求めいただくには shark.co.jp をご覧いただくか、または ☎ シャークカスタマーサポートまでご連絡ください。

スチームノズルのお手入れ

メインスチームノズルまたはスチームブラスターノズルに物が詰まった場合は、☎ シャークカスタマーサポートまでご連絡ください。

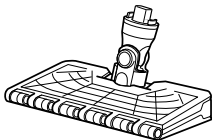
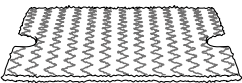
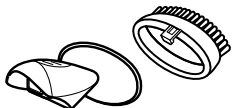
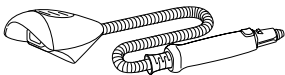
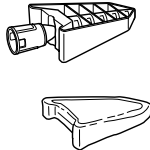
アクセサリー

<p>専用ヘッド</p> <p>多目的の清掃に便利です。スチームブラスター機能によって頑固な汚れにスチームを強力噴射し、ハンズフリー式両面パッドと併用することで短い時間で清掃ができます。</p>	
<p>専用パッド</p> <p>手を使わず簡単に付け外しができる両面式のパッドです。水洗いをするにより、繰り返し使うことができます。</p>	
<p>衣類用スチーマー (ボンネット/プラスチックフレーム付属)</p> <p>衣類のシワ取りや室内装飾品のお手入れに最適です。マイクロファイバーボンネットを装着して使用してください。</p>	
<p>付属ホース</p> <p>広い範囲を移動しながら、床以外の面を清掃するのに最適です。</p>	
<p>小型ポケットツールと専用パッド</p> <p>狭い場所、凹凸のある表面、角や隅の清掃に最適です。このツール用の専用パッドを装着して使用してください。</p>	
<p>注入容器</p> <p>給水タンクへの注水が簡単に行えます。</p>	

問題	考えられる原因と解決方法
<p>スチームモップがスチームを生成しない。</p>	<p>スチームモップがコンセントにしっかりと差し込まれていることを確かめてください。ヒューズまたはブレーカーを確認するか、別のコンセントを使用してみてください。</p> <p>給水タンクが満タンで、スチームモップがコンセントに差し込まれており、スチームコントロールボタンが点灯しているかを確認してください。</p> <p>スチームコントロールボタンが点灯していない場合は、別のコンセントを使用してください。</p> <p>スチームコントロールボタンが点滅している場合は、スチームコントロールボタンを押してスチーム設定を選択してください。</p> <p>スチームコントロールボタンが点灯している場合は、スチームモップの準備が整うまで30秒待ってください。</p> <p>上記のステップに従ってもスチームモップがスチームを生成しない場合は、シャークカスタマーサポートまでご連絡ください。</p>
<p>スチームモップのスチーム放出が途切れる。</p>	<p>正常な状態です。スチームを途切れなく放出するには「強」設定を選んでください。給水タンクが満タンであるかを確認してください。</p>
<p>スチーム設定が選択できない。</p>	<p>スチームモップがコンセントに差し込まれており、スチームコントロールボタンが常時点灯しているかを確認してください。</p> <p>スチームモップがスチームを生成しているときにスチームコントロールボタンのライトが点灯していない場合は、シャークカスタマーサポートまでご連絡ください。</p>
<p>床が曇った、または筋状の跡がついた。</p>	<p>専用パッドが汚れている可能性があります。その場合は反対側のきれいな面に裏返すか、新しい専用パッドに取り替えてください。粉末洗剤で専用パッドを洗濯した場合、専用パッドが傷つき取り替えが必要な場合があります。</p> <p>床に洗剤・油の残りが蓄積している可能性もあります。スチームモップに使用する水の量は少ないため、スチームによって表面に浮かび上がった残留物の蓄積を洗い流すには水分量が充分でない場合があります。水のみを使用して床を洗い流し、乾いてからきれいな専用パッドを装着したスチームモップで再び清掃することをお勧めします。通常は水での洗い流しを1回以上行うことで、残留物を取り除くことができます。</p> <p>それでも取り除けない場合は、酢と水を1対2の割合で混ぜ合わせたもの*で床を洗い流す必要がある場合があります(ただしスチームモップの給水タンク内には、酢やその他洗浄液を入れないでください。)</p> <p>*洗剤または酢などの洗浄液を床に塗布する前に、床材メーカーにお手入れとメンテナンスに関する取扱をご相談ください。</p>

よくあるご質問

質問	回答
スチームモップをカーペットに使用することはできますか？	いいえ。スチームモップをカーペットで使用することはできません。
どのような床面に対してスチームモップを使用できますか？	スチームモップは、コーティングされた硬質な床面への使用を目的として設計されています。最初に床の個別エリアで清掃されるかを試し、床材メーカーによる使用・お手入れ方法の説明を確認されることをお勧めします。 △警告: 革製品、ワックス加工された家具、合成繊維、ビロード、その他蒸気に弱いデリケートな素材には使用しないでください。 注記: ワックス加工の施された床面や一部のワックス加工なしの床面では、熱と蒸気により光沢が失われる可能性があります。最初に床の個別エリアで試し、光沢に影響があるかをご確認ください。
スチームモップの給水タンクに、水以外のものを入れてもよいですか？	本製品で使用する水には、洗浄液や、香料、オイル、その他の化学薬品を入れないでください。スチームモップの故障や、使用時の危険につながる恐れがあります。スチームモップには蒸留水の使用をお勧めします。

保証書(1年間保証)

1年間保証は、シャークニンジャ株式会社(以下「当社」)の正規販売店からご購入いただいた製品に適用されます。保証の適用対象は、ご購入いただいた原所有者及び本製品のみであり、他に譲渡することはできません。

当社はお客様が購入された上記製品(以下「本製品」)について通常の家庭での使用条件の下で使用され、取扱説明書に記載された条件に従いお手入れが行われていることを前提としてご購入日から1年間、材質上または製造上の不具合に対する保証を提供します。ただし、下記の条件及び例外に従うものとします。

本保証書は保証期間中本保証書に記載の条件に従って無償で修理または交換が行われることをお約束するものです。そのため、この保証は保証者(本保証書を発行した者)及びその他の関係事業者に対する、お客様の消費者としての法律上の権利に影響を及ぼすものではありません。

保証登録

この保証を受けるためにはご購入日から30日以内にお客様のご連絡先及び本製品のシリアルナンバーをご登録いただく必要があります。また、当社によるサービスの提供が迅速かつ効率的に行えるよう、お客様の領収書、購入日の記録及び納品書を安全な場所に保管してください。

登録には、以下の2つの方法があります。

- ・オンラインによる登録はURL : shark.co.jp
- ・郵送による登録は同封の保証登録カードをご記入の上同封の封筒でご郵送ください。

登録したご連絡先の変更が必要となった場合はカスタマーサポート (0120-522-552) までご連絡ください。

*保証登録カードは取扱説明書に収録されています。カードをご記入の上、切り取り線から離して、製品に同封されている封筒に入れて当社まで郵送ください。

保証が適用される場合

- 1 当社の判断により不具合があると認められた本製品または非消耗品について、最初のご購入日から1年間修理または交換を行います。
- 2 万が一本製品が交換となった場合にはこの保証は交換品の受領日から6ヶ月後か元の保証期間の満了日のうちいずれか遅い方の日に終了します。当社は本製品と異なる場合には本製品と同額と同額以上の他の製品との交換を行う権利を有します。
- 3 修理または交換のために不具合のある本製品または部品を当社にお送りいただく際の送料と当社からお客様に製品または部品を返送する際の送料が当社が負担します。

保証適用外となる場合

1年間保証の期間内であっても以下の場合の修理または交換は無償です。

- 1 本製品の正常な機能を維持するために日常的なお手入れ、または交換を必要とする消耗品が通常の使用に伴って損耗または摩耗した場合
- 2 本製品またはその部品が改造された、または商業的に利用された場合
- 3 本製品の誤使用、乱用若しくは不注意な取扱い、または運搬中の不適切な取扱いにより本製品に不具合または損傷が生じた場合
- 4 本製品の配送に起因して本製品に不具合若しくは損傷が生じた場合、または本製品若しくはその部品に対する修理、サービス若しくは改造(当社が承認した業者による場合を除きます)に起因して本製品に不具合若しくは損傷が生じた場合
- 5 本製品が日本国外で購入され、使用され、または稼働された場合
- 6 火災、洪水、地震、落雷、暴風、ガス事故、異常電圧、停電その他の不可抗力により本製品に不具合または損傷が生じた場合
- 7 当社の求めにもかかわらず本保証書をご提示いただけない場合
- 8 本保証書に従って保証登録が行われていない場合
- 9 お客様の製品のシリアルナンバーと本保証書に基づいてご登録いただいたシリアルナンバーが同一であることが確認できない場合
- 10 お客様の保証の請求が本保証書及びカスタマーサポートからのご案内に従って行われていない場合

保証請求の方法

保証の請求を行うには、下記のカスタマーサポートまでお電話にてご連絡ください。カスタマーサポートの専門スタッフが対応いたします。またその際、製品等の返送及び梱包の方法についてもご案内いたします。

カスタマーサポートの情報

電話番号: 0120-522-552

カスタマーサポートの営業時間については、shark.co.jp/inquiry をご覧ください。

カスタマーサポートでは、交換品のご購入及び消耗品と非消耗品の分類に関する情報も確認いただけます。また、ご自身の製品のお手入れメンテナンスに関する情報については、shark.co.jp をご覧ください。

お客様のプライバシーについて

当社は、この保証に関して提供されたお客様の情報を、以下の目的にのみ使用いたします。

- ・購入商品に関連するアフターサービスの提供
- ・お客様のお問い合わせまたはご要望への回答などのカスタマーサポートの提供
- ・ダイレクトメール、電話、電子メールによる新製品、イベント及びサービスに関する情報の提供
- ・製品の品質及びサービスの向上のためのアンケート及びモニタリングなどの調査の実施
- ・ウェブサイトへのアクセス、操作性等のウェブサイトの改善
- ・個人が特定されない統計データの作成、開示及び公表

お客様のプライバシーの保護については、当社のプライバシーポリシー (shark.co.jp/privacy) もご参照ください。

本書に記載されている保証登録申込用フォームをご覧ください。

シャークニンジャ株式会社

〒105-0004 東京都港区新橋3-3-13 TSAO Hibiya 11階

シャークカスタマーサポート ☎0120-522-552

9:00~17:30 (年末年始等特別休暇を除く)

保証登録カード

郵送登録の際には、このページを切り取って、同梱の封筒でご郵送ください。

型式	SHARK スチームモップ S <input type="text"/> <input type="text"/> <input type="text"/> <input type="text"/> J
PRODUCT SERIAL NO.	S/N: <input type="text"/> <input type="text"/> <input type="text"/> <input type="text"/> <input type="text"/> <input type="text"/> <input type="text"/> <input type="text"/> <input type="text"/> <input type="text"/> <input type="text"/> <input type="text"/> <input type="text"/>
お買い上げ日 *必須	西暦 <input type="text"/> <input type="text"/> <input type="text"/> <input type="text"/> 年 <input type="text"/> <input type="text"/> 月 <input type="text"/> <input type="text"/> 日
お買い上げ店舗 *必須	<input type="checkbox"/> 店舗 店舗名 <input type="checkbox"/> オンラインストア
お名前 *必須 フリガナ 漢字	<input type="text"/> 姓 <input type="text"/> 名 <input type="text"/>
電話番号 *必須	<input type="text"/> <input type="text"/> <input type="text"/> <input type="text"/> <input type="text"/> <input type="text"/> <input type="text"/> <input type="text"/> <input type="text"/> <input type="text"/> <input type="text"/> <input type="text"/> <input type="text"/> <input type="text"/> <input type="text"/> <input type="text"/>
E-mail *必須	<input type="text"/> @ <input type="text"/>
ご住所 *必須	<input type="text"/> <input type="text"/> <input type="text"/> - <input type="text"/> <input type="text"/> <input type="text"/> <input type="text"/>
性別 *必須	<input type="checkbox"/> 男性 <input type="checkbox"/> 女性
生年月日 *必須	西暦 <input type="text"/> <input type="text"/> <input type="text"/> <input type="text"/> 年 <input type="text"/> <input type="text"/> 月 <input type="text"/> <input type="text"/> 日
ご家族構成	世帯同居人数(ご本人を含む) _____ 人)
	今後、新製品情報やイベント、お得なキャンペーンに関するご案内や、製品の品質やサービス向上の目的で、弊社または契約会社よりご連絡させて頂いてもよろしいですか。 はい <input type="checkbox"/>

(裏面のアンケートへのご記入もお願いいたします)

シャークカスタマーサポート

☎0120-522-552

9:00~17:30 (年末年始等特別休暇を除く)

URL:shark.co.jp/inquiry

キ
リ
ト
リ
線
✂

Lined area for writing, consisting of 20 horizontal lines.

保証登録

shark.co.jp

☎0120-522-552



この情報を記録してください:

モデル番号: _____

購入日 (レシートを保管): _____

仕様:

電圧: 100V、50-60Hz

消費電力: 1200 W

タンク容量: 380 ml

専用パッドの推奨取り替え期間:

3ヶ月毎

最大のクリーニング効果を得るために

「専用パッドのお手入れ方法」をご確認ください。

シャークスチームモップをお買い上げいただき、ありがとうございます。

この取扱説明書は、シャークスチームモップについて充分にご理解いただくためのものです。取扱説明書をよくお読みいただき、大切に保管してください。

本モデルの同梱物一覧は、箱の上面に記載されています。

シャークスチームモップに関するお問い合わせは、シャークカスタマーサポート ☎0120-522-552 までご連絡ください。

イラストは実際の製品と異なる場合があります。当社では常に製品の改良に努めているため、ここに記載される仕様は予告なしに変更されることがあります。

シャークニンジャ株式会社

シャークカスタマーサポート ☎0120-522-552

9:00~17:30 (年末年始等特別休暇を除く)

URL:shark.co.jp

画像はイメージです。実際の商品とは異なる場合があります。当社では常に製品の改良に努めているため、ここに記載される仕様は予告なしに変更されることがあります。

SharkNinja米国特許情報については、sharkninja.com/USPatents でご確認ください。

© 2018 SharkNinja Operating LLC

S3974J_40_IB_JA-JP_Mv3

PRINTED IN CHINA